

Szerb Köztársaság,
Oktatási, Tudományügyi és Technológiai Fejlesztési Minisztérium,
Belgrád

Újvidéki Egyetem BTK,
Magyar Nyelv és Irodalom Tanszék,
Újvidék



KÖZTÁRSASÁGI ANYANYELVI VERSENY

2017/2018.

8. osztály

A tanuló kódja: _____

Pontszám: _____

UTASÍTÁS A TESZT MEGOLDÁSÁHOZ

Az anyanyelvi versenyre készült teszt összesen húsz feladatot tartalmaz, megoldásukra 120 perc áll rendelkezésedre. A feladatlpra írd fel a kódodat, majd figyelmesen olvasd végig a feladatokat! A feladatokat tetszés szerinti sorrendben oldhatod meg. Ne feledd, hogy végleges válaszaidat golyóstollal kell beírnod, mivel a ceruzával írt megoldásokat a javító tanár nem értékelheti. De ügyelj arra is, hogy munkád áttekinthető, igényes külsejű legyen! Ha előbb befejezted a munkát, nézd át újra a megoldásokat, és csendben hagyd el a tantermet!

Sok sikert kívánunk!

Javította: _____

8. osztály

A nagy park előtti buszmegállóban pillantotta meg először a lányt. Délelőtt, talán tíz körül lehetett... A verandán ülve egy óriási teásbögréből kortyolgatott, és megpróbálta felidézni azt a délelőttöt. Minden bizonnyal a reggeliszünet idején kerekezhettek arra, a nagy park felé, trafikba menet. Divatmagazinokért, jutott eszébe, és elmosolyodott, hisz szinte maga előtt látta akkori önmagát, félrecsúszott nyakkendőben, gyűrött lennadrágban, egy kis piros női kerékpáron, és hogy majdnem nekihajtott a szemetesekukának, miközben a lányt bámulta. Soha nem látott még olyan hajkoronát.

Mint Teri mama mazsolás fonott kalácsa, olyan vastag varkocsba fogva, akár a combom, háromszor, talán négyszer is körbefogta a fejét, magyarázta Palikának a szalonba visszaérve, és közösen lapozták át a magazinokat, hátha a legújabb frizuraköltemények között találnak olyat, amelyhez azé a vörös lányé fogható. Ilyen hajcsoda talán csak a mesékben létezik, hadarta az ámuló Palika nyalábjába ejtve az újságköteget, és trubadúri hasonlatokkal ecsetelte a látványt, csak akkor hagyta abba, amikor a következő vendég megérkezett. Mégsem illő a dauerolt, ritkás kis semmihajú trafikosnő előtt effélével példálózni, morfondírozott, és miközben csattogott kezében az olló, eltökélte, szerét ejti, hogy megismerkedjen azzal a vörös lánnyal.

(Csík Mónika: Liszka)

1. **Olvasd el** figyelmesen a fenti szöveget, és **felelj** az alábbi kérdésekre! Válaszaidat írd a vonalra!

- a) Hol dolgozik a fenti szövegrészlet elbeszélője? _____
- b) Mikor szerezte be a divatmagazinokat a történet elbeszélője? _____

2. Figyeld meg, *Csík Mónika* szövegére vonatkozóan **igazak** vagy **hamisak** az alábbi állítások! Írd a megállapítás mellé az **IGAZ** vagy **HAMIS** minősítést!

- a) A vörös lány kis piros női kerékpárt hajtott. _____
- b) A trafikosnőnek mesébe illő hajfonata volt. _____

3. **Húzd alá** az alábbi szósorban a *morfondírozik* igével **rokon értelmű** szavakat, kifejezéseket!

indulatosan toporzékol, tűnődik, handabandázik, nyüzsög, hosszasan gondolkodik, tanakodik, elégedetlenkedik, töpreng, mérgeződik, gyorsan dönt, ellenkezik, búslakodik

4. Add meg a kiemelt szavak **jelentését!**

- a) olyan vastag **varkocsba** fogva, akár a combom. Jelentése: _____
- b) A **verandán** ülve teázott. Jelentése: _____

5. Foglald egy-egy **mondatba** a következő **szóösszetételeket**, illetve **szó szerkezeteket!**
szava hihető – szavahihető, úton álló – útonálló

6. Összekevertük a **névmások fajtáinak** betűit. **Állítsd helyre őket!**
Például: azkóonvot – vonatkozó

- a) aómtut _____ c) oosbrtki _____
b) édőkr _____ d) otalánsál _____

7. Add meg a **kiemelt** szavak **mondatrészi** szerepét! (Segít, ha elemzed a mondatot.)

- a) Azzal a vörös **lánnyal** kerékpározott az utcán. _____
b) Egy óriási **teásbögréből** kortyolgatott. _____
c) **Divatmagazinokért** kerekeztem el a város központjába. _____
d) **Soha** nem látott még olyan hajkoronát. _____

8. Fogalmazz **két összetett mondatot** az alábbi képről, a mondatok összekapcsolására mindkettőben alkalmaz **vonatkozó névmási kötőszókat!** Az egyik mondat névmása az **emberekre**, a másik a **tárgyakra** vonatkozzon!

a) _____

b) _____



8. osztály

9. **Karikázd be** az alábbi mondatok közül a mellérendelő összetett mondat előtt álló betűt!
A másik három **alárendelőnek** nevezd meg a **fajtáját!** Az alárendelőkre vonatkozó választodat **írd a vonalra!**

- a) Elmosolyodott, hisz szinte maga előtt látta akkori önmagát. _____
- b) Eltökélte, hogy megismerkedik azzal a vörös lánnyal. _____
- c) Mint Teri mama mazsolás fonott kalácsa, olyan a lány hajfonata. _____
- d) Csak akkor hagyta abba a beszédet, amikor a vendég megérkezett. _____

10. **Húzd alá** a helyesen írt **mellérendelő** szóösszetételeket!

tarka-barka, szóbeszéd, körös-körül, mende-monda, huza-vona, izeg-mozog,
csiga-biga, irulpirul, irka-firkál, búbanat, végesvégig, hepe-hupás

11. A 10. feladatban szereplő szóösszetételek közül válaszd ki a **valódi mellérendeléseket**, és alkoss velük egy-egy mondatot!

12. Az alábbi tartalmakat fejezd ki olyan **szólásokkal**, amelyekben a **fog** testrész neve szerepel!

- a) Szeretne valamit megszerezni: _____
- b) Meghal: _____
- c) Megmutatja a valódi énjét: _____
- d) Nagyon anyagias, fősvény: _____

13. Keresd ki az alábbi szövegrészletből a **meghatározásoknak megfelelő** szavakat!

Félrecsúszott nyakkendőben, gyűrött lennadrágban álldogálva ecsetelni kezdte az ámuló Palikának a látványt, és csak abban a pillanatban hallgatott el, amikor a következő vendég megjött.

- a) **Mély hangrendű** melléknévi igenév: _____
- b) **Tárgyi** szerepben lévő **igéből képzett főnév**: _____
- c) **Anyagnévi előtagú** összetett szó: _____
- d) **Ragos** mutató névmás: _____

8. osztály

14. Tedd ki a szükséges **írásjeleket** az összetett mondatok végére!

- a) Azon gondolkozom, milyen a kutya álma__
b) Mondd, milyen a kutya álma__
- c) Vajon milyen a kutyaáalom, és milyen lehet az álombéli kutya__
d) Milyen lehet a kutya álma, azon gondolkozom __

15. Húzd alá a **kakukktojást** mindkét sorban! Figyelj az **igék fajtájára, jelentésére!**

- a) mosakodik, kakaskodik, fésülködik, törölközik, borotválkozik
b) szaladgál, írogat, rugdos, megkondul, nézeget, lökdös

16. A megadott **összetett mondatokat** alakítsd át **egyszerűvé** úgy, hogy **tartalma ugyanaz** maradjon! Például: Karcsi akkor szeret futni, *mikor hajnalodik.* – Karcsi *hajnalban* szeret futni.

- a) Marinak akkora a haja, *hogy a térdéig ér.* _____
b) A lány azért ment ki a Tisza-partra, *hogy napozhasson.* _____
c) *Amelyik kutya ugat,* az nem harap. _____
d) Azt a verset olvasom, *amelyet te írtál.* _____

17. Nevezd meg, **milyen szóalkotási móddal** keletkeztek az alábbi kifejezések!

- a) garbó, szendvics, zserbó _____
b) ordibál, zargat, citrancs _____
- c) gémkapocs, kárókatona _____
d) bigi, tulaj, trafó _____

18. Keresd meg az alábbi mondatnak **megfelelő ábrát!** Írd a mondat alá az ábra **betűjelét!**

Azt mesélte az ámuló Palika nyalábjába ejtve az újsággöteget, hogy ilyen hajcsoda talán csak a mesékben létezik, és hogy ehhez fogható hajkoronát még sose látott.

A fenti mondatnak megfelelő ábra: _____

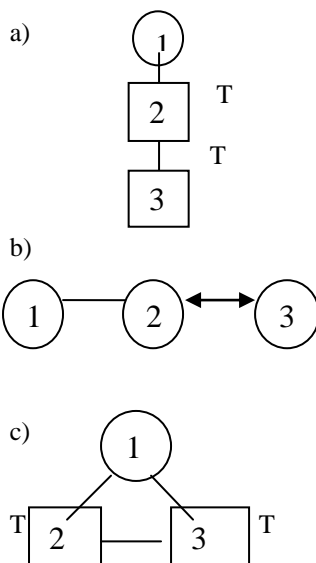

8. osztály

19. Vizsgáld meg alaposan a lenti táblázatban a **vasárnaptól vasárnapig** tartó időjárás-előrejelzési adatokat! (Felül a legmagasabb, alul a legalacsonyabb hőmérsékleti értékeket jelöli a táblázat.)

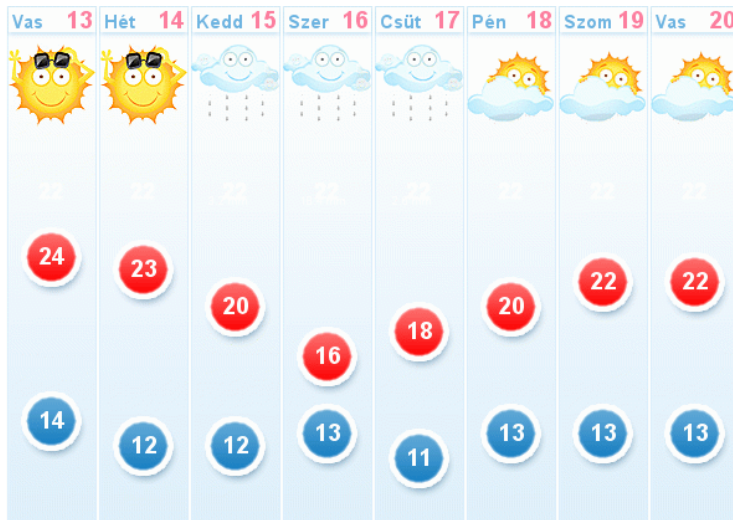

Állapítsd meg, a táblázatra vonatkozóan **igazak** vagy **hamisak** az alábbi állítások! Írd a megállapítás mellé az **IGAZ** vagy **HAMIS** minősítést!

- Három egymás utáni napon egyforma a legalacsonyabb napi hőmérsékleti érték. _____
- Szerdán a legalacsonyabb mindkét megadott érték. _____
- Keddtől péntekig folyamatosan csökken a napi legmagasabb hőmérsékleti érték. _____
- Péntektől vasárnapig mindkét hőmérsékleti érték folyamatosan növekszik. _____

20. Magyarázd el, (az időjárási viszonyokat jelző számadatokon kívül) **milyen jelekből** olvashatjuk le a 19. feladat táblázatáról a várható időjárást! Fogalmazd meg, **melyik jel mire utal!**

JAVÍTÁSI KULCS A 8. OSZTÁLYOS TESZTHEZ
(2018. évi köztársasági anyanyelvi verseny)

1. a) A történet elbeszélője egy fodrászszalonban/fodrászüzletben/fodrászatban dolgozik. b) Reggeliszünetben (vagy: délelőtt, 10 óra körül szerezte be a divatmagazinokat). **(2X0,5=1)**
2. a) HAMIS, b) HAMIS. **(2X0,5=1)**
3. tűnődik, hosszasan gondolkodik, tanakodik, töpreng **(4X0,25=1)**
4. a) varkocs = hajfonat, copf, b) veranda = tornác, gang, (fedett) terasz/erkély, nyitott folyosó **(2X0,5=1)**
5. Ennek a lánynak minden szava hihető. Ő egy szavahihető ember. Az úton álló lány integetett nekem. Két útonálló kirabolta a pénzszállító autót. **(4X0,25=1)**
6. a) mutató, b) kérdő, c) birtokos, d) általános **(4X0,25=1)**
7. a) társhatározó, b) helyhatározó, c) célhatározó, d) időhatározó **(4X0,25=1)**
8. Például: a) A képen ballagó diákokat láthatunk, akik körbejárják az iskola tantermeit. b) Az osztályt olyan virágokkal díszítették föl, amelyek illenek a terítő színeire. **(2X0,5=1)**
9. A mellérendelő az a) mondat. b) tárgyi alárendelő mondat, c) állítmányi alárendelő mondat, d) időhatározói alárendelő mondat. **(4X0,25=1)**
10. A helyesen írt szavak: szóbeszéd, körös-körül, izeg-mozog, búbánat **(4X0,25=1)**
11. Például: A közlekedési baleset még ma is **szóbeszéd** tárgya volt az iskolában. A **búbánat**ba teljesen bele lehet betegedni. **(2X0,5=1)**
12. a) Szeretne valamit megszerezni: fáj rá a foga. (Esetleg: foggal-körömmel harcol érte). b) Meghal: otthagya a fogát. c) Megmutatja a valódi énjét: kimutatja a foga fehérlését/fehérét. d) Nagyon anyagias, fősvény: a fogához veri a garast. **(4X0,25=1)**
13. a) ámuló, b) látványt, c) lennadrágban, d) abban **(4X0,25=1)**
14. a) Azon gondolkozom, milyen a kutya álma. b) Mondd, milyen a kutya álma! c) Vajon milyen a kutyaálom, és milyen lehet az álombéli kutya? d) Milyen lehet a kutya álma, azon gondolkozom. **(4X0,25=1)**
15. a) kakaskodik, b) megkondul **(2X0,5=1)**
16. a) Marinak térdig ér(ő) a haja. b) A lány napozni ment ki a Tisza-partra. c) Az ugatós kutya nem harap. d) A te versed (az általad írt verset) olvasom. **(4X0,25=1)**
17. a) köznevesülés, b) szóvegyülés, c) népetimológia, d) szórövidülés **(4X0,25=1)**
18. c) **(1 pont)**
19. a) IGAZ, b) HAMIS, c) HAMIS, d) HAMIS **(4X0,25=1)**
20. Például: Amikor meleg van, a teljes nap látható (napszemüveggel). Ha borulás várható, felhő takarja el a napot. Ha esőre van kilátás, felhőket rajzolnak az ábrába, sőt az esőcseppeket is jelzik. (Legalább két információ kell az egy ponthoz.) **(2X0,5=1)**